

B12 VI-S

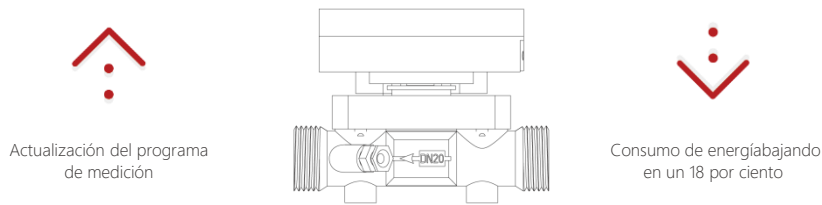

Después de la dedicación a largo plazo de los ingenieros de Bove, se lanza un medidor de calor ultrasónico de próxima generación, B12 VI-S. Un nuevo firmware que permite un mejor sensor de flujo y un plan de batería más largo para la comunicación inalámbrica o por cable.



Creamos una solución de medición altamente coordinada para nuestros estimados clientes. Años después de la recalibración, el nuevo banco de pruebas y calibración de la serie B12 VI-S y B28 VTB de BOVE funciona constantemente para hacer que el B12 VI-S se renueve como original.

DESCRIPCIÓN

El medidor de calor ultrasónico B12 VI-S es un medidor de calor innovador con sensor de flujo estático basado en el principio de medición ultrasónico. El B12 VI-S está diseñado para medir el uso de calefacción en el que el agua es el medio portador de calor / frío.

Utiliza metodología de medición ultrasónica y tecnología de microprocesador. Todos los circuitos de cálculo y medición de flujo están diseñados en una sola placa, lo que ofrece una precisión y confiabilidad excepcionales. B12 VI-S da importancia a la flexibilidad con sus funciones programables y unidades de comunicación de instalación y desinstalación.

Con sus opciones de tamaño de DN15 a DN40, permite la dosificación de caudal de 0,03 m³ / ha 20 m³ / h.



CARACTERÍSTICAS CLAVE

- Función avanzada
- Caídas de baja presión
- Sin medición de aire
- Conduciendo a una metrología duradera
- Amplio rango de medición dinámica
- Precisión de medición precisa
- Pre-equipado para la comunicación
- Montaje en cualquier posición de instalación
- Insensible a la cal y la arena
- Larga vida del producto, porque no hay partes móviles.
- Autodiagnóstico automático y detección de fallas

Listo para IoT.

B12 VI-S admite múltiples interfaces de comunicación tanto cableadas como inalámbricas que son adecuadas para cualquier tipo de entorno de instalación, por ejemplo, MBus, RS485 (Modbus), Pulso, LoRaWAN (433MHz, 868MHz, 915MHz, 923MHz), NB, Sigfox.



Vida útil de la batería flexible



El B12 VI-S no tiene partes móviles, se presenta como IP65 y su cuerpo está fabricado con material de latón duradero. Este diseño robusto hace que el B12 VI-S no requiera mantenimiento y sea altamente preciso a lo largo de sus 6 o 10 años de duración flexible de la batería depende de las necesidades de clientes.

Los termómetros ultrasónicos de la serie B12 VI-S constan de 3 unidades principales:

Unidad de medición ultrasónica

Unidad de medición de temperatura

Unidad calculadora

01 Unidad de medición de flujo ultrasónica

El medidor de flujo ultrasónico mide mediante la transferencia de señales de ultrasonido entre transductores con la ayuda de espejos.

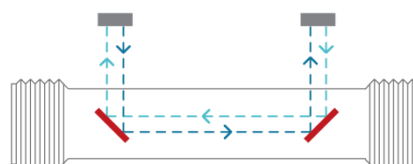

02 Unidad de medición de temperatura

Se utilizan sensores de calor tipo PT1000 que están calibrados, certificados. Si el sensor de medición de la temperatura del agua de entrada está integrado con el cuerpo del medidor donde está el medidor de flujo, entonces el sensor de medición de la temperatura del agua de salida se monta en un punto adecuado en la dirección del agua de retorno de la red.

También se puede instalar el medidor en la posición de flujo de salida. La longitud predeterminada del cable es de 1,5 m, pero la longitud de 3 m también está disponible según la solicitud.

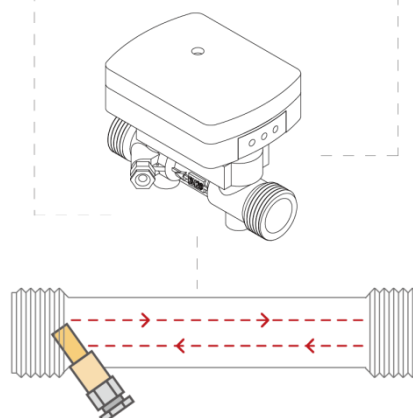

03 Unidad calculadora

Es la unidad que procesa el cálculo de energía mediante los datos de caudal recibidos de la unidad de medición de caudal y los datos de temperatura recibidos de la unidad de medición de temperatura. Su calibración se realiza en el software de fábrica.

La energía calculada y otra información se muestra en la pantalla LCD cuando se presiona el botón. Esta información se puede leer de forma remota a través del puerto óptico y la unidad de comunicación.

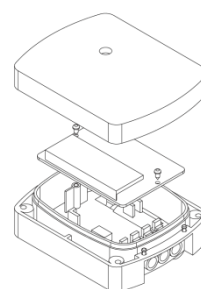

DIMENSIONES

Modelo	B12 VI-S-15	B12 VI-S-20	B12 VI-S-25	B12 VI-S-32	B12 VI-S-40
Diámetro de la tubo	DN15	DN20	DN25	DN32	DN40
Caudal mínimo, q_i (m ³ / h)	0.012	0.05	0.07	0.12	0.2
Tasa de flujo permanente, q_p (m ³ / h)	1.5	2.5	3.5	6	10
Tasa de flujo máxima, (m ³ / h)	3.0	5.0	7.0	12	20
Tasa de flujo de sobrecarga, (m ³ / h)	4.5	6.5	10	18	24
Conexión	G3/4'	G1'	G1' 1/4	G1' 1/2	G2'
Longitud (mm)	110	130	160	180	200
Ancho (mm)	96	105	114	120	130



ESPECIFICACIÓN TÉCNICA

Temperatura	Rango: 4 °C -95 °C, T: 3k-65k		
Sensor de temperatura	Un par de resistencias de platino PT1000		
Clase metrológica	Clase 2, (EN1434)		
Presión máxima de operación	1.6Mpa		
Pérdida de presión	P<25kPa en qp		
Etapas de presión	PN16		
Clase de protección	IP65 o IP68		
Batería	DC3.6V, batería de litio, 6-10 años de vida.		
Almacenamiento de datos	<ul style="list-style-type: none"> • Datos históricos de 24 meses, incluida la energía térmica acumulada y el volumen, etc. • Energía calorífica total, volumen, horas de funcionamiento, etc. 		
Temperatura de funcionamiento	-30°C - 55°C		
Interfaz y comunicación	<ul style="list-style-type: none"> • M-Bus • RS-485 	<ul style="list-style-type: none"> • Puerto óptico • LPWAN (LoRaWAN, Sigfox, NB-IoT) 	<ul style="list-style-type: none"> • Salida de pulso/ Entrada de pulso
Instalación	Horizontal o Vertical		
Pantalla e indicación	<ul style="list-style-type: none"> • Unidad: kWh, MWh, GJ (opcional) • LCD: 8-dígitos (retroiluminación) • Acumulado: 0.1kWh-9999999.9kWh. 		
Cumplimiento de estándares	<ul style="list-style-type: none"> • EN1434 • OIML R75 		

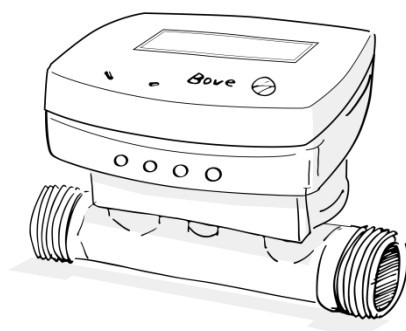

Pérdida de presión del medidor de calor ultrasónico B12 VI-S

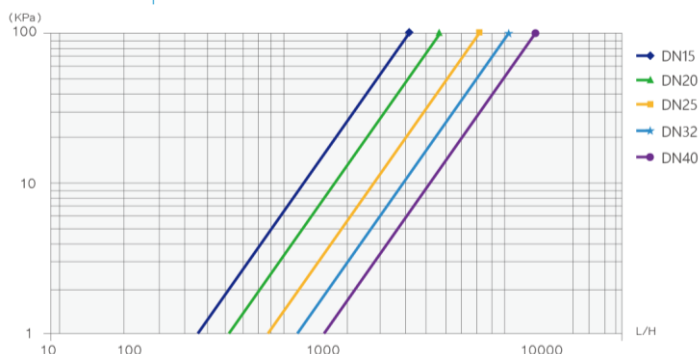

POR QUÉ ELEGIR Bove Technology... ..

Cuando se trata de medición de flujo de agua, Bove es uno de los más excelentes y queremos explicar por qué debe confiar en nosotros cuando decimos que elegir un producto Bove es igual a elegir confiabilidad. En nuestra planta de fabricación, encontrará un equipo de investigación y desarrollo dedicado que nos brinda la capacidad de enfrentar sus necesidades y desafíos locales de frente, independientemente del tamaño o los requisitos. Y gracias a nuestros laboratorios internos e ingenieros altamente calificados, podemos desarrollar productos innovadores y fáciles de usar más rápido que nunca. Una capacidad de fabricación que llega a millones de unidades en nuestra planta asegurando entregas a tiempo, y mientras tanto, Bove asegura el más alto nivel de calidad y confiabilidad a través de estándares como ISO 9001 e ISO 14001

Bove Intelligent Technology Co., Ltd
 Add: Level 5, Building 5, No. 36,
 Changsheng South Road, Jiaxing, Zhejiang, China, 314000
 Tel: +86(0)573 83525916
 Email: bove@bovetech.com

www.bovetech.com

Bove se reserva el cambio de contenido sin previo aviso. Derechos de autor © 2020 Bove Intelligent Technology Co., Ltd

